

MAXXDRIVE® XT

Riduttori a ingranaggi cilindrici e coppia conica

Riduttori industriali

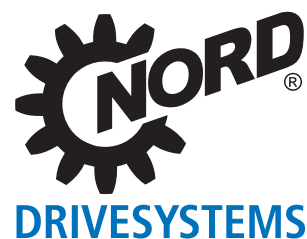

Gruppo NORD DRIVESYSTEMS

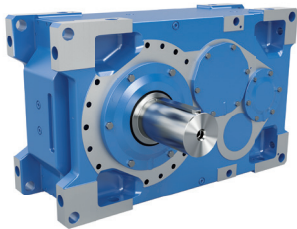

Riduttori industriali

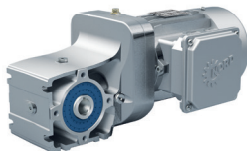

Motoriduttori



Inverter e starter motore

- ▶ Sede centrale e centro tecnologico a Bargtheide presso Amburgo.
- ▶ Sistemi di azionamento innovativi per oltre 100 settori industriali.
- ▶ 7 sedi produttive tecnologicamente all'avanguardia producono riduttori, motori ed elettronica di azionamento per sistemi completi, il tutto da un unico fornitore.
- ▶ 51 filiali dirette dislocate in 36 paesi e altri distributori in oltre 50 paesi. Tutti offrono approvvigionamento in loco, centri di montaggio, supporto tecnico e assistenza clienti.
- ▶ Oltre 4.000 dipendenti in tutto il mondo lavorano per creare soluzioni specifiche per i nostri clienti.



Sede centrale a Bargtheide



Produzione riduttori

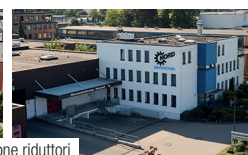

Produzione inverter



Produzione motori



Produzione e montaggio



Montaggio motori



Per la movimentazione industriale di materiali sfusi sono necessari azionamenti affidabili, in grado di sopportare massime sollecitazioni termiche e meccaniche e muniti di cuscinetti con durata molto elevata.

NORD introduce sul mercato l'ultimo nato della serie di riduttori MAXXDRI[®] XT: un sistema di azionamento, che risponde in modo unico a tutte queste esigenze.

Caratteristiche / prestazioni

- ▶ Sviluppato per valori di potenza termica elevatissimi
- ▶ Dimensioni massime del ventilatore assiale e convogliamento ottimizzato dell'aria di raffreddamento
- ▶ Superficie nettamente più ampia della carcassa, per un'efficace dispersione del calore
- ▶ Non necessita di raffreddamento esterno
- ▶ Dispositivo antiretro accessibile dall'esterno
- ▶ Montaggio variabile / design speculare
- ▶ Carcassa simmetrica universale

Elevatissima potenza termica limite

Per ottenere la massima resistenza alle sollecitazioni termiche, abbiamo sviluppato mediante analisi CFD il profilo perfetto della carcassa del riduttore e abbiamo ottimizzato il convogliamento dell'aria del ventilatore assiale integrato, ottenendo un raffreddamento altamente efficace.

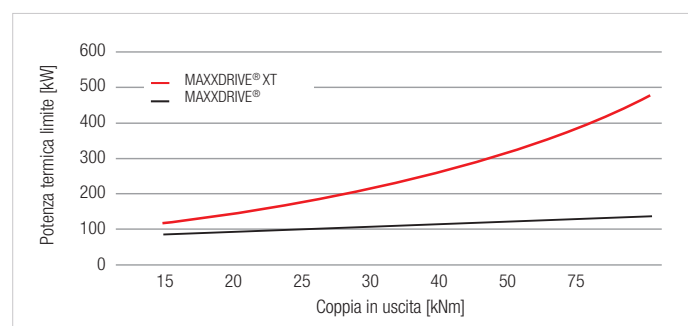

Grandezze e rapporti di trasmissione disponibili

Tipo	Rapporto [-]	Coppia di uscita [Nm]	Potenza termica limite [kW] *	Albero cavo d [mm]	Albero pieno d [mm]
SK 5217	6,3 – 22,4	15.000	max. 347	105	120
SK 6217	6,3 – 22,4	20.000	max. 439	105	120
SK 7217	6,3 – 18,0	25.000	max. 493	125	140
SK 8217	6,3 – 20,0	30.000	max. 574	125	140
SK 9217	6,3 – 18,0	40.000	max. 541	160	160
SK 10217	6,3 – 18,0	50.000	max. 829	160	160
SK 11217	7,1 – 22,4	75.000	max. 877	170	170

* Potenza max. a 1.500 1/min e 20 °C di temperatura ambiente

MAXXDRIVE® XT Riduttori a ingranaggi cilindrici e coppia conica

Opzioni del prodotto MAXXDRIVE® XT

- ▶ Ventilatore assiale integrato con copertura di protezione sull'albero di entrata
- ▶ Versione con piedi (albero di uscita pieno)
- ▶ Versione con flangia (sul lato uscita)
- ▶ Versione pendolare (albero di uscita cavo con linguetta o anello calettatore)
- ▶ Elemento di fissaggio, copertura di protezione, braccio di reazione
- ▶ Dispositivo antiretro accessibile dall'esterno
- ▶ Sensori di monitoraggio (temperatura, vibrazioni, velocità, livello dell'olio, ecc.)
- ▶ Motore ausiliario (motoriduttore)
- ▶ Adattatore IEC/NEMA
- ▶ Riscaldamento dell'olio

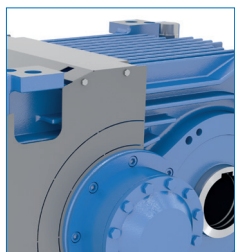
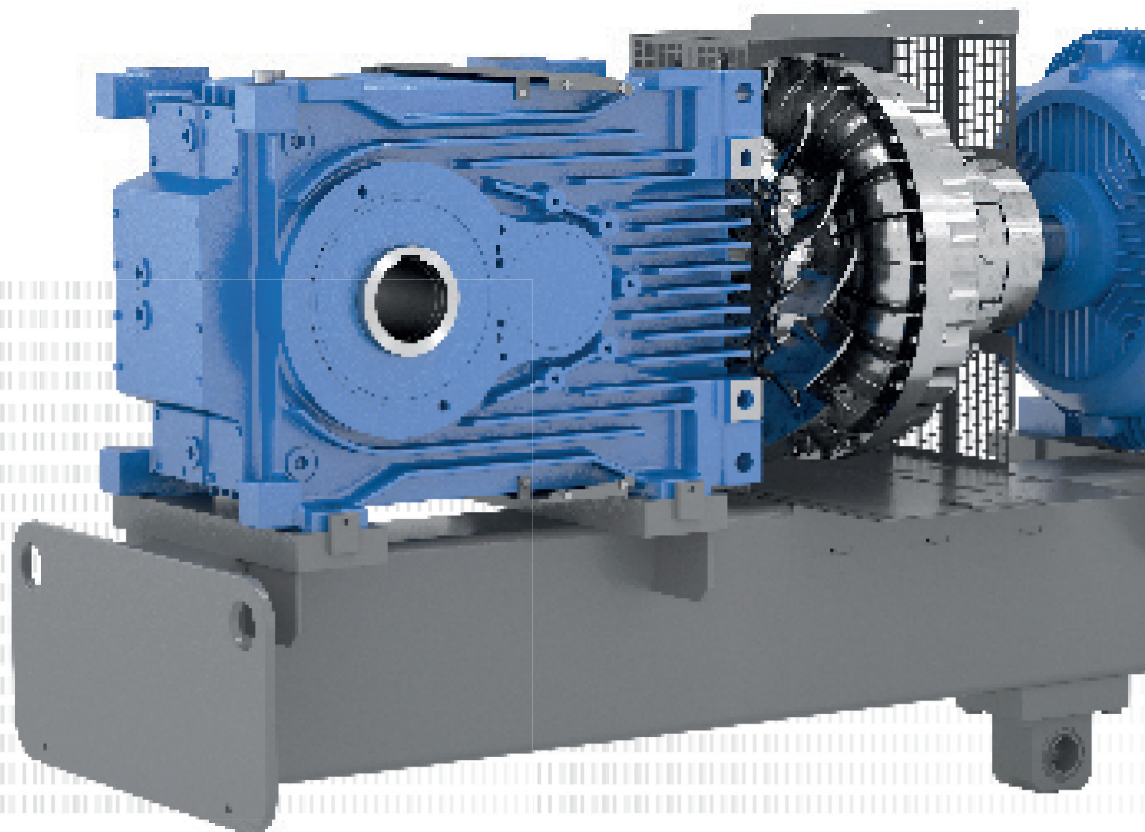

Carcassa

- ▶ Carcassa monoblocco, design monolitico
- ▶ Efficiente geometria delle alette di raffreddamento
- ▶ Resistenza e rigidità ottimizzate
- ▶ Lavorazione interna della carcassa di alta precisione
- ▶ Posizione estremamente precisa degli alberi



Dentatura

- ▶ Sviluppata secondo le norme e gli standard internazionali
- ▶ Sottoposta a cementazione e finitura di alta precisione
- ▶ Produzione interna di qualità
- ▶ Coppie di ingranaggi cilindrici silenziose

Pacchetto completo sistema di azionamento

Completamente montato e allineato, coperture di protezione e dispositivi di monitoraggio inclusi

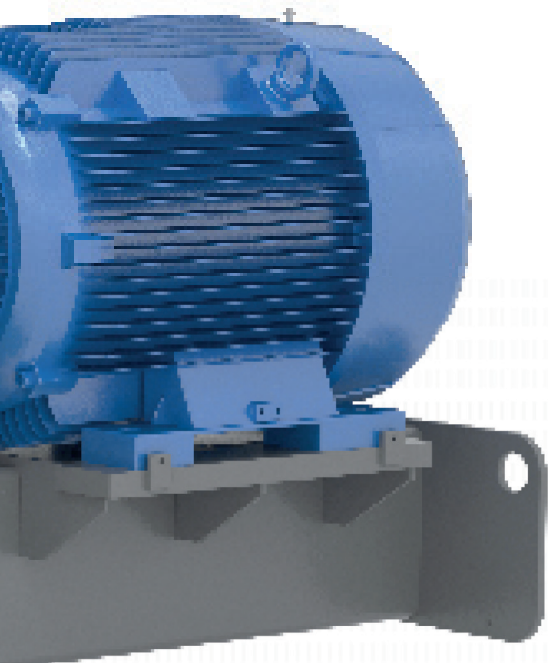

Opzioni



Tipi di giunto di trasmissione



Adattatore IEC/NEMA



Alberi di uscita



Dispositivo antiretro

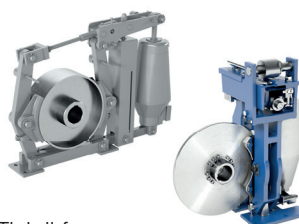

Tipi di freno



Motore ausiliario

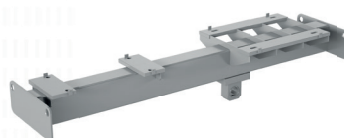

Braccio oscillante /
basamento di montaggio



Motore

Sistemi di tenuta

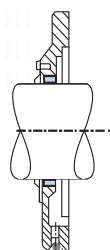

Standard
Entrata
(un anello di tenuta
e un anello di tenuta
Gamma)

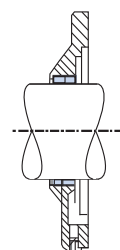

Standard
Uscita
(due anelli di
tenuta)

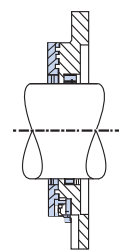

Taconite F
Entrata / Uscita
(Tenuta a labirinto
ingrassata,
rilubrificabile)

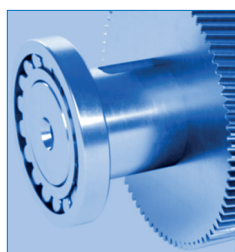

Cuscinetti volventi

- ▶ Di alta qualità da produttori rinomati
- ▶ Ad attrito ridotto
- ▶ Di lunga durata

MAXXDRIVE® XT Riduttori a ingranaggi cilindrici e coppia conica

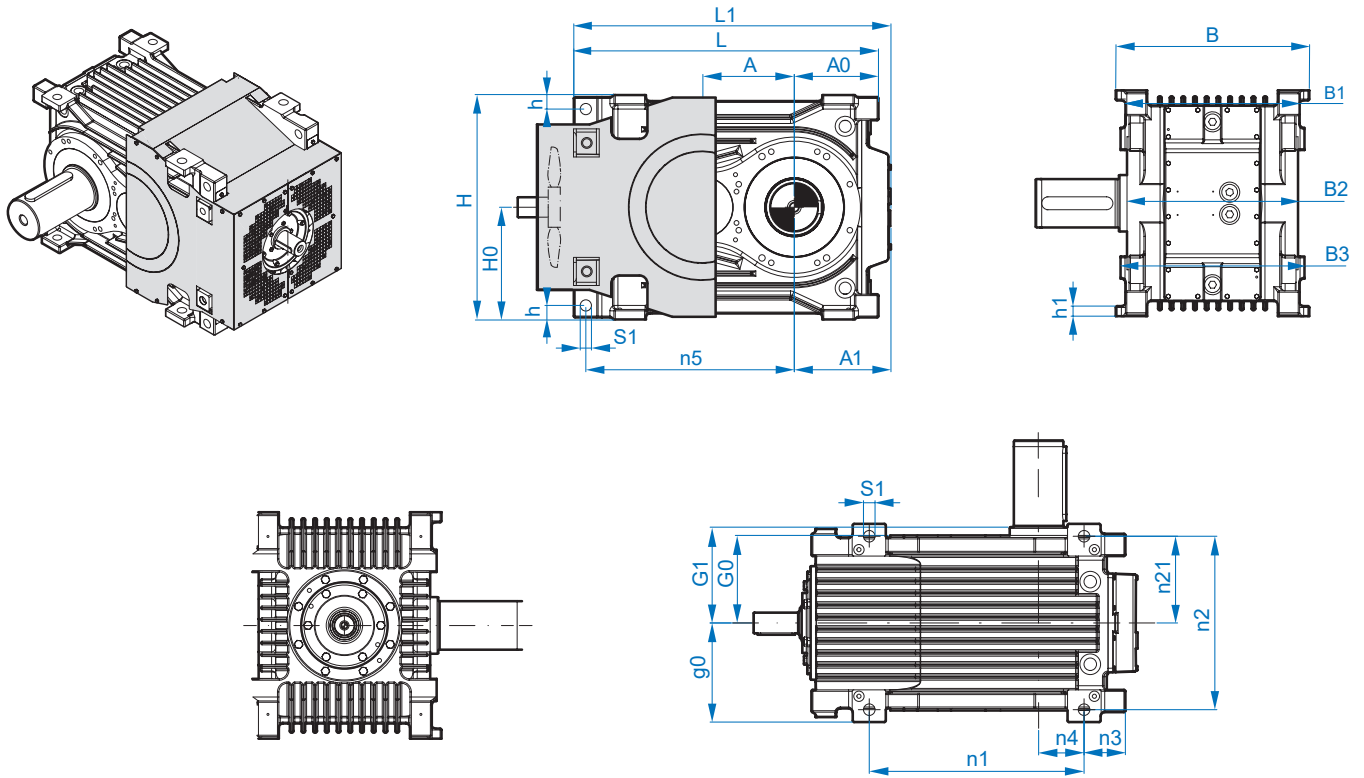

Dimensioni totali

Tipo	A	A1	A0	g0	G0	G1	h	h1	H	H0	L	L1	B	B1	B2	B3
SK 5217	228	239,5	210	240	216	232	35	25	560	280	760	790	480	432	424	456
SK 6217	268	270	260	240	216	232	35	30	630	315	850	860	480	432	424	456
SK 7217	270	275,5	267	260	241	273	35	35	630	315	912	921	520	482	495	520
SK 8217	294	291,5	283	260	241	273	35	35	670	335	952	961	520	482	495	520
SK 9217	325	321	330	318	303	344	55	45	720	360	1120	1111	636	606	605	620
SK10217	358	337	352	318	303	343	55	45	790	395	1235	1220	636	606	605	620
SK11217	384	371,5	366	393	378	410	46	55	830	415	1340	1346	786	710	700	770

Foro / distanze foro

Tipo	S1	n1	n2	n21	n3	n4	n5
SK 5217	28	520	420	210	100	110	520
SK 6217	28	585	420	210	122,5	137,5	560
SK 7217	28	640	470	235	127	140	611
SK 8217	28	685	470	235	125	158	635
SK 9217	35	790	575	287,5	155	175	742,5
SK10217	35	875	575	287,5	177	175	830,5
SK11217	42	965	700	350	186	180	933

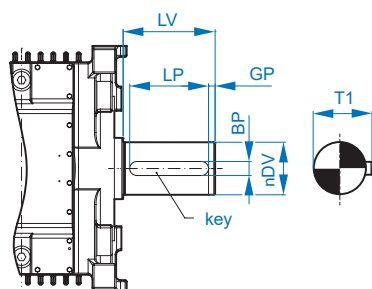

Albero di uscita pieno

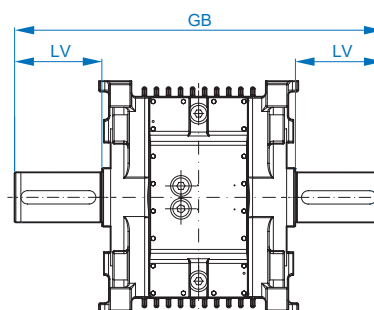

Doppio albero di uscita pieno

Albero cavo

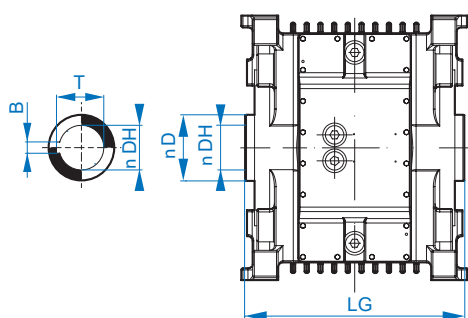

Albero di entrata pieno

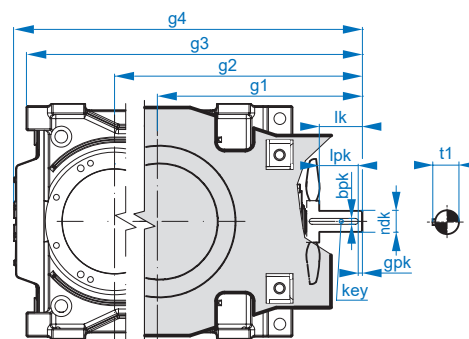

Albero di uscita pieno

Tipo	\emptyset DV	LV	LP	BP	GP	T1	Linguetta
SK 5217	120	210	180	32	15	127	32 x 18 x 180
SK 6217	120	210	180	32	15	127	32 x 18 x 180
SK 7217	140	250	200	36	25	148	36 x 20 x 200
SK 8217	140	250	200	36	25	148	36 x 20 x 200
SK 9217	160	300	260	40	20	169	40 x 22 x 260
SK 10217	160	300	260	40	20	169	40 x 22 x 260
SK 11217	170	300	260	40	20	179	40 x 22 x 260

Doppio albero di uscita pieno

LV	GB
210	884
210	884
250	1045
250	1045
300	1286
300	1286
300	1420

Albero cavo

\emptyset D	\emptyset DH ^{H7}	LG	B	T
140	105	464	28	111,4
140	105	464	28	111,4
160	125	545	32	132,4
160	125	545	32	132,4
220	160	686	40	169,4
220	160	686	40	169,4
230	170	820	40	179,4

Albero di entrata pieno

Tipo	i_N	g^1	g^2	g^3	g^4	\emptyset dk	l_k	l_{pk}	b_{pk}	t_1	g_{pk}	Linguetta
SK 5217	6,14 – 22,91	462	690	900	929,5	50	74	64,0	14	53,5	10,0	14 x 9 x 90
SK 6217	6,15 – 22,50	462	730	990	1000,0	50	74	64,0	14	53,5	10,0	14 x 9 x 90
SK 7217	16,06 – 17,94 6,37 – 13,20	534 564	836	1101	1111,05	50 70	55 85	45,0 77,5	20	53,5	10,0 7,5	14 x 9 x 90
SK 8217	15,86 – 20,44 6,30 – 13,33	536 566	860	1143	1151,5	50 70	55 85	45,0 77,5	20	53,5	10,0 7,5	20 x 12 x 125
SK 9217	16,18 – 18,14 6,42 – 13,47	652 682	1006	1337	1320,0	70 80	91 121	83,5 106	22	85,0	7,5 15,0	22 x 14 x 140
SK 10217	15,76 – 18,17 6,26 – 13,74	712 742	1070	1452	1407,0	70 80	91 121	83,5 106	22	85,0	7,5 15,0	22 x 14 x 140
SK 11217	16,84 – 18,44 6,69 – 13,35	822 852	1236	1602	1607,5	80 100	135 200	120 155	28	85,0	15,0	28 x 16 x 180

La serie MAXXDRIVE® è la risposta affidabile della gamma di prodotti NORD per le applicazioni con elevati valori di coppia. Con il suo ampio sistema modulare, NORD offre numerose soluzioni di azionamento personalizzate e ottimizzate sotto il profilo tecnico e commerciale. In particolare nel settore dei sistemi di azionamento per agitatori, la combinazione di numerose varianti standardizzate e opzioni ci permette di offrire soluzioni ottimizzate e confezionate per soddisfare le vostre esigenze specifiche.

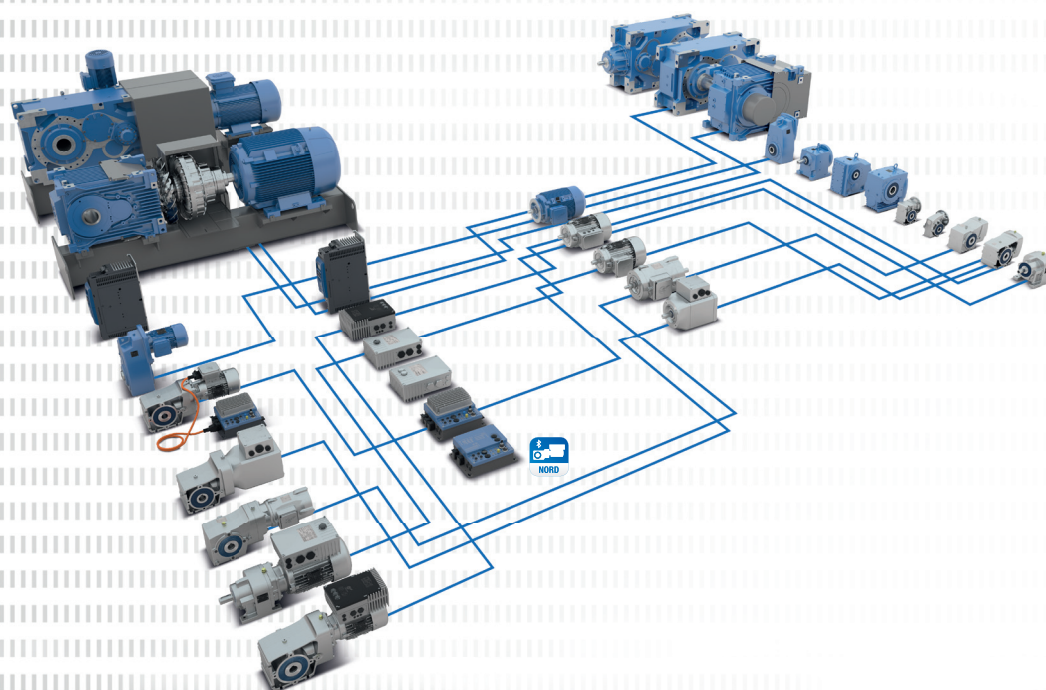

La gamma di prodotti NORD DRIVESYSTEMS

- ▶ Sistemi di azionamento complessi costituiti da componenti modulari
- ▶ Elevato grado di integrazione verticale
- ▶ Elevata disponibilità
- ▶ Rete di produzione globale
- ▶ Brevi tempi di consegna per i componenti e i ricambi a magazzino
- ▶ Prodotti di massima qualità produttiva presso tutte le sedi
- ▶ Anche in versione ATEX
- ▶ Portale clienti myNORD per la configurazione, la ricerca prezzi, la consultazione dei tempi di consegna e l'ordinazione online
- ▶ Partner affidabile 24/7 per progettazione, produzione, montaggio e assistenza

IT

NORD-Motoriduttori s.r.l.
Via Newton, 22
40017 San Giovanni Persiceto (BO)
T: +39 051 / 6870 711
F: +39 051 / 6870 749
offerte.it@nord.com